

РАБОЧАЯ ТЕТРАДЬ
«Я И ПРАВИЛА ДОРОЖНОГО ДВИЖЕНИЯ»
(формирование основ безопасного поведения на дорогах)
для детей старшего дошкольного возраста

В рабочей тетради введены следующие условные обозначения:

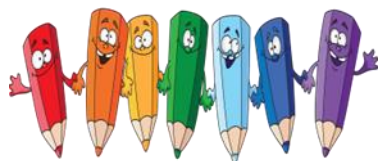

- подумай и ответь



- рассмотри, расскажи и раскрась



Что «спрятал» художник?

Задание:

- Какой транспорт «спрятал» художник? (*Пароход, автомобиль*).
- Назови виды транспорта. (*Водный, наземный*).



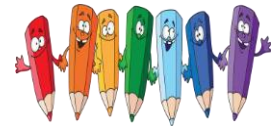

Отремонтируй светофор

Задание: раскрась сигналы светофора в правильной последовательности.

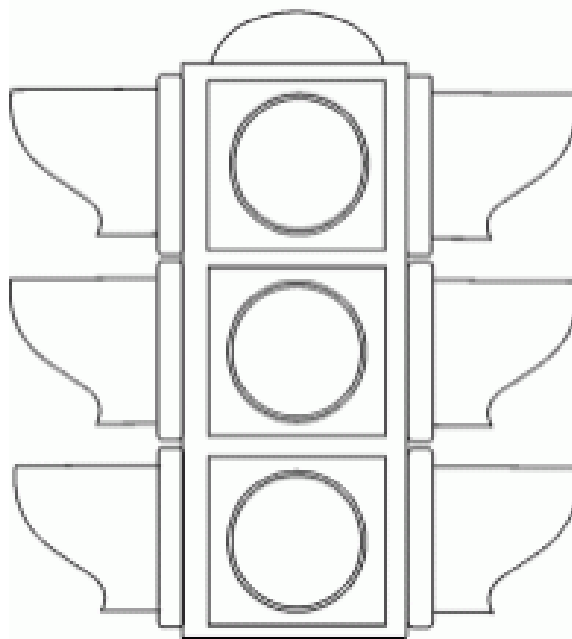

Элементы городской дороги

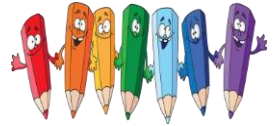

Задание:

- Назови элементы городской дороги. (*Проезжая часть, тротуар, поребрик, дорожная разметка, трамвайные пути*).
- Раскрась поребрик.
- Раскрась тротуар.

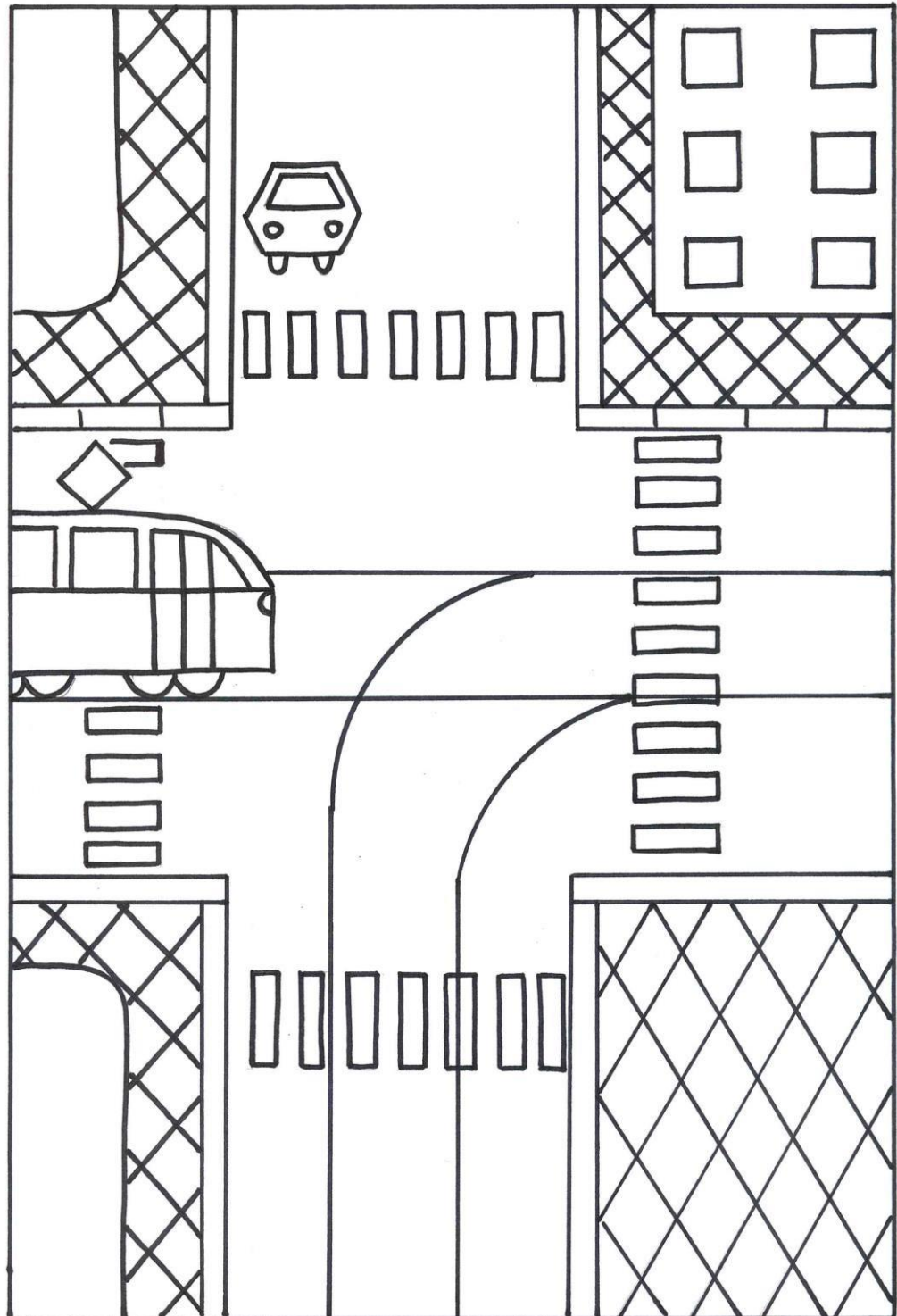

Найди грузовой транспорт

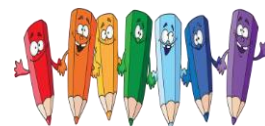

Задание: раскрась картинки с изображением грузового транспорта.

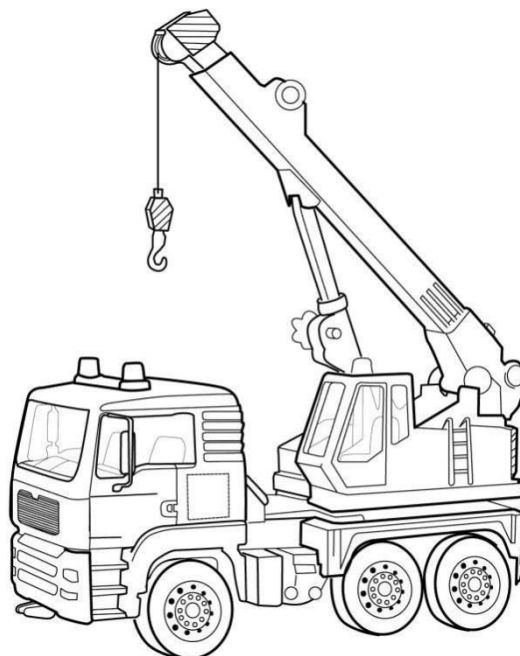
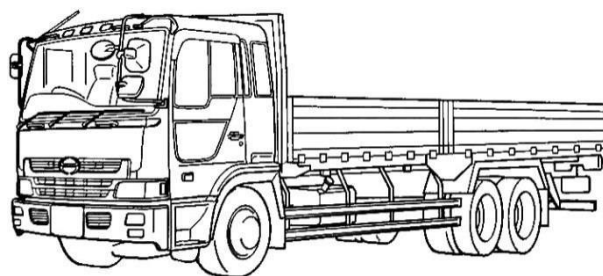
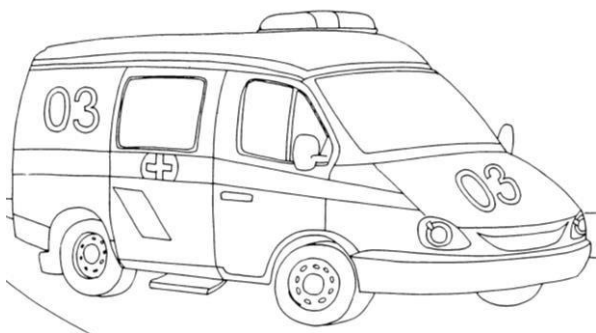

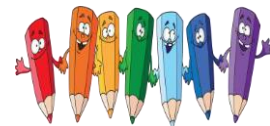

Найди специальный транспорт

Задание:

- Назови, какой транспорт нарисован на картинках, назови? (*Пожарный автомобиль, автомобиль скорой помощи, грузовой автомобиль, автобус*).
- Раскрась картинки с изображением специального транспорта.

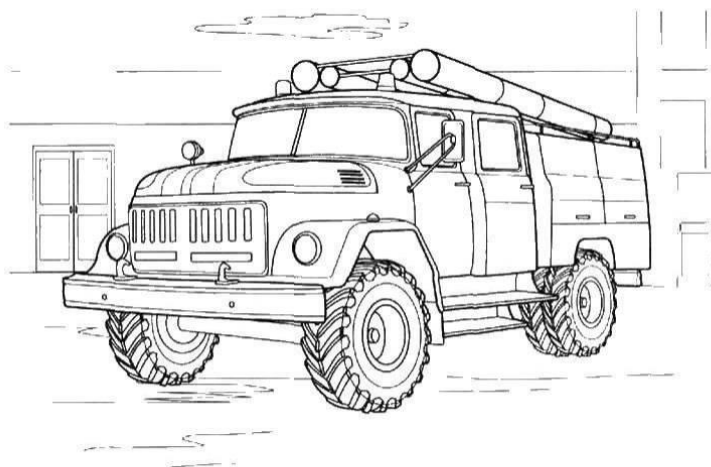
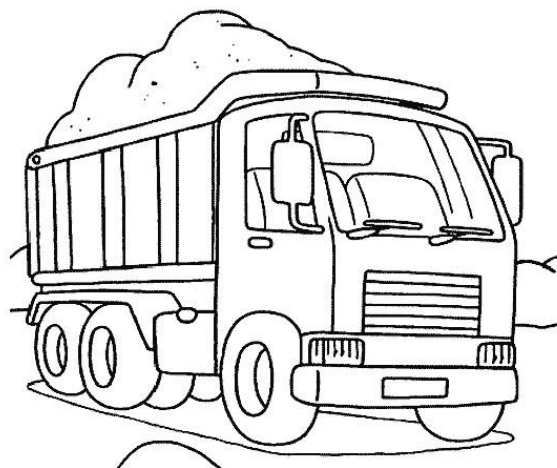

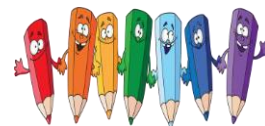

Найди пассажирский транспорт

Задание:

- Назови, какой транспорт нарисован на картинках, назови? (*Самолёт, трактор, автобус, трамвай*).
- Раскрась картинки с изображением пассажирского транспорта.

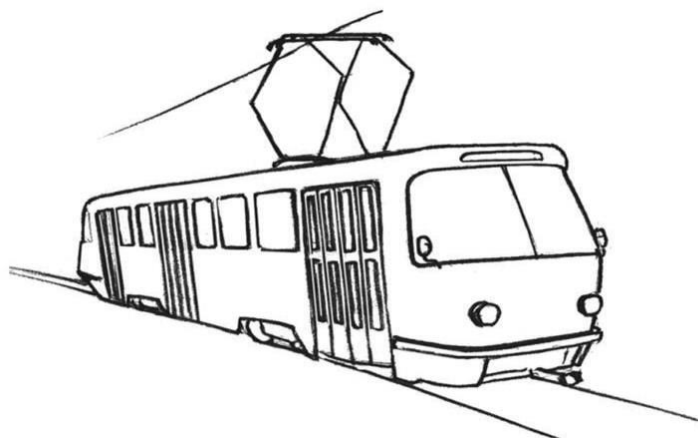
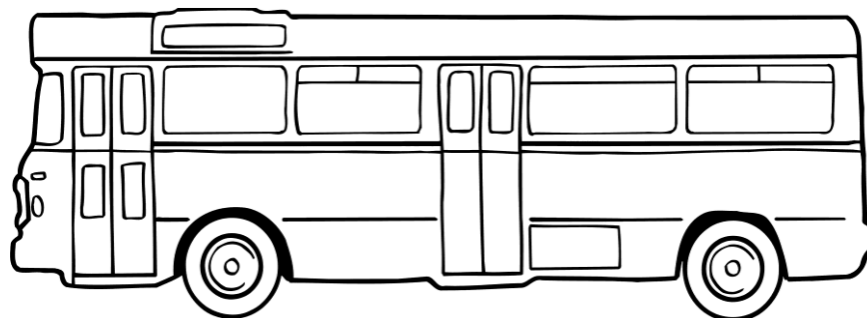
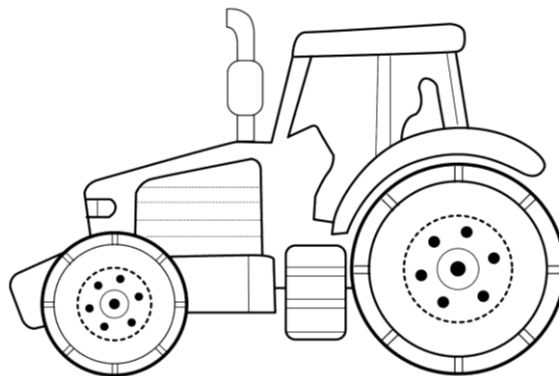
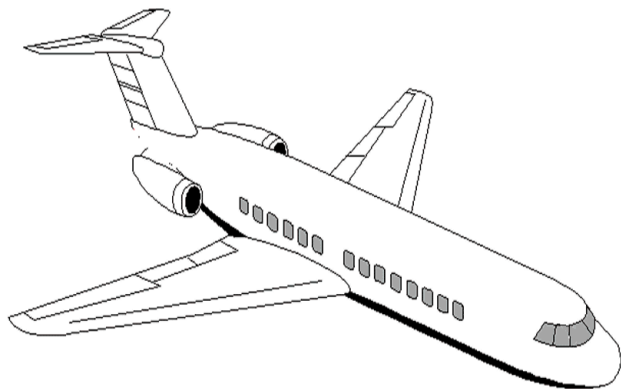

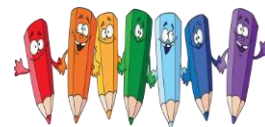

Транспорт

Задание:

- Что нарисовано на картинке? (*Троллейбус*).
- Назови вид транспорта. (*Пассажирский*).
- Как ты думаешь, кого он перевозит? (*Людей, пассажиров*).
- Раскрась по образцу.



kladrz.ru

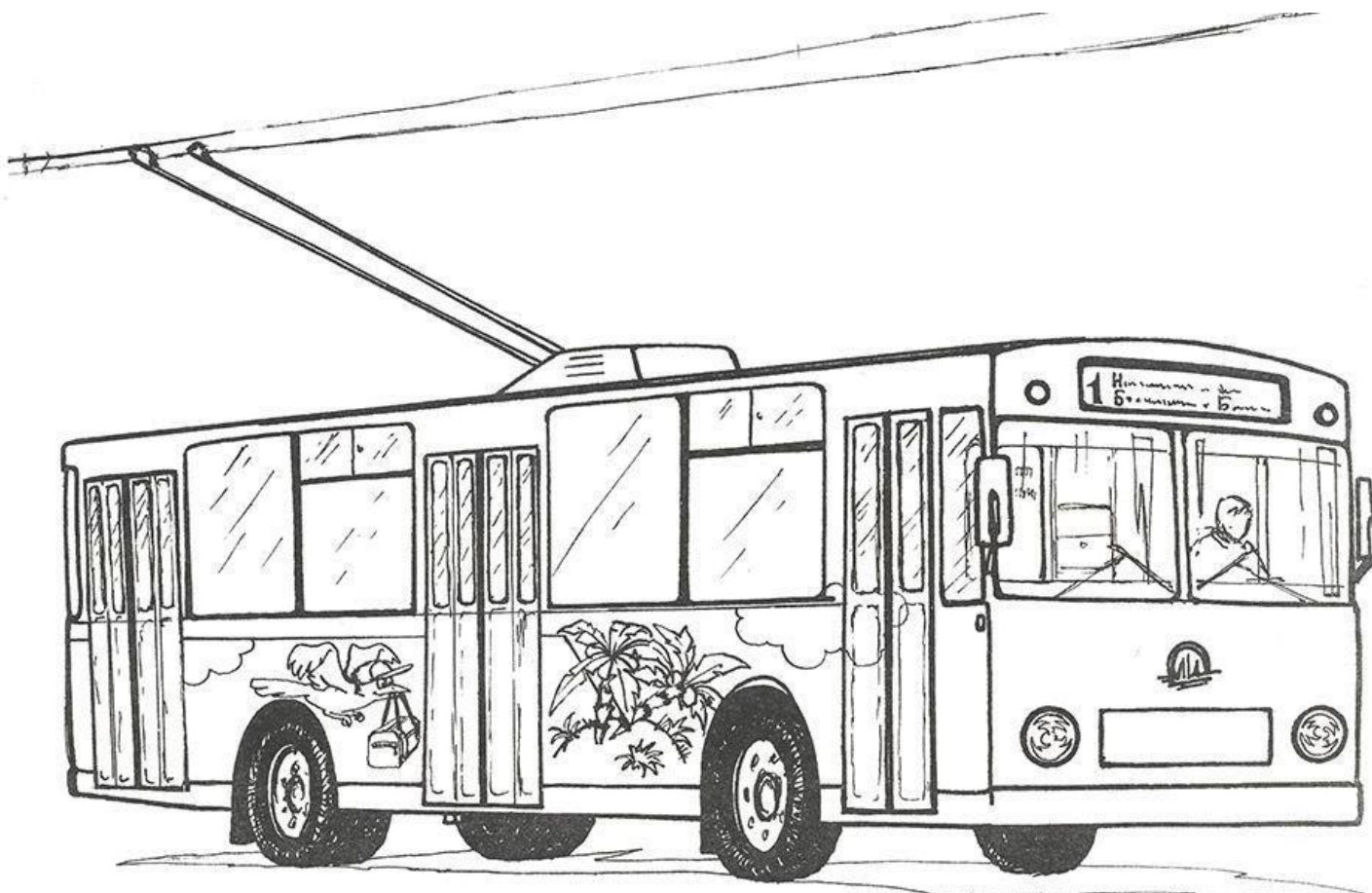

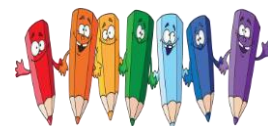

Транспорт

Задание:

- Что ты видишь на картинке? (*Вертолет*).
- Назови вид транспорта. (*Воздушный*).
- Раскрась по образцу.

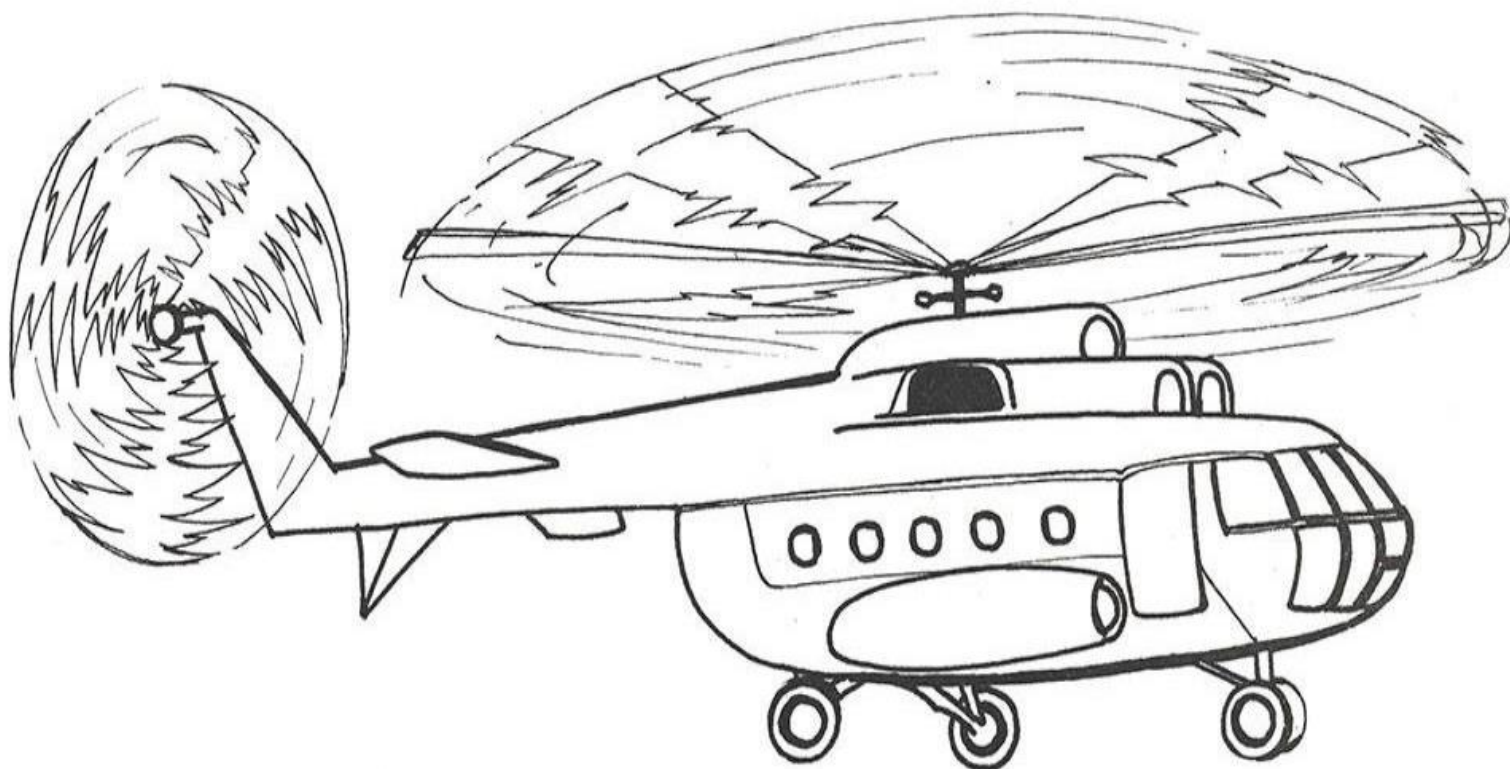

Транспорт

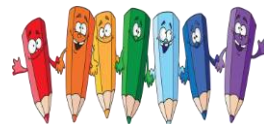

Задание:

- Что нарисовано на картинке? (*Электричка*).
- Назови вид транспорта. (*Пассажирский*).
- Почему ты так думаешь? (*Электричка перевозит пассажиров*).
- Раскрась по образцу.



eladraz.ru



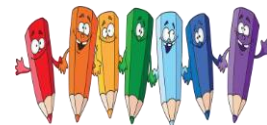

Транспорт

Задание:

- Что нарисовано на картинке? (*Трамвай*).
- Назови вид транспорта. (*Пассажирский*).
- Почему ты так думаешь? (*Трамвай перевозит людей, пассажиров*).
- Раскрась по образцу.

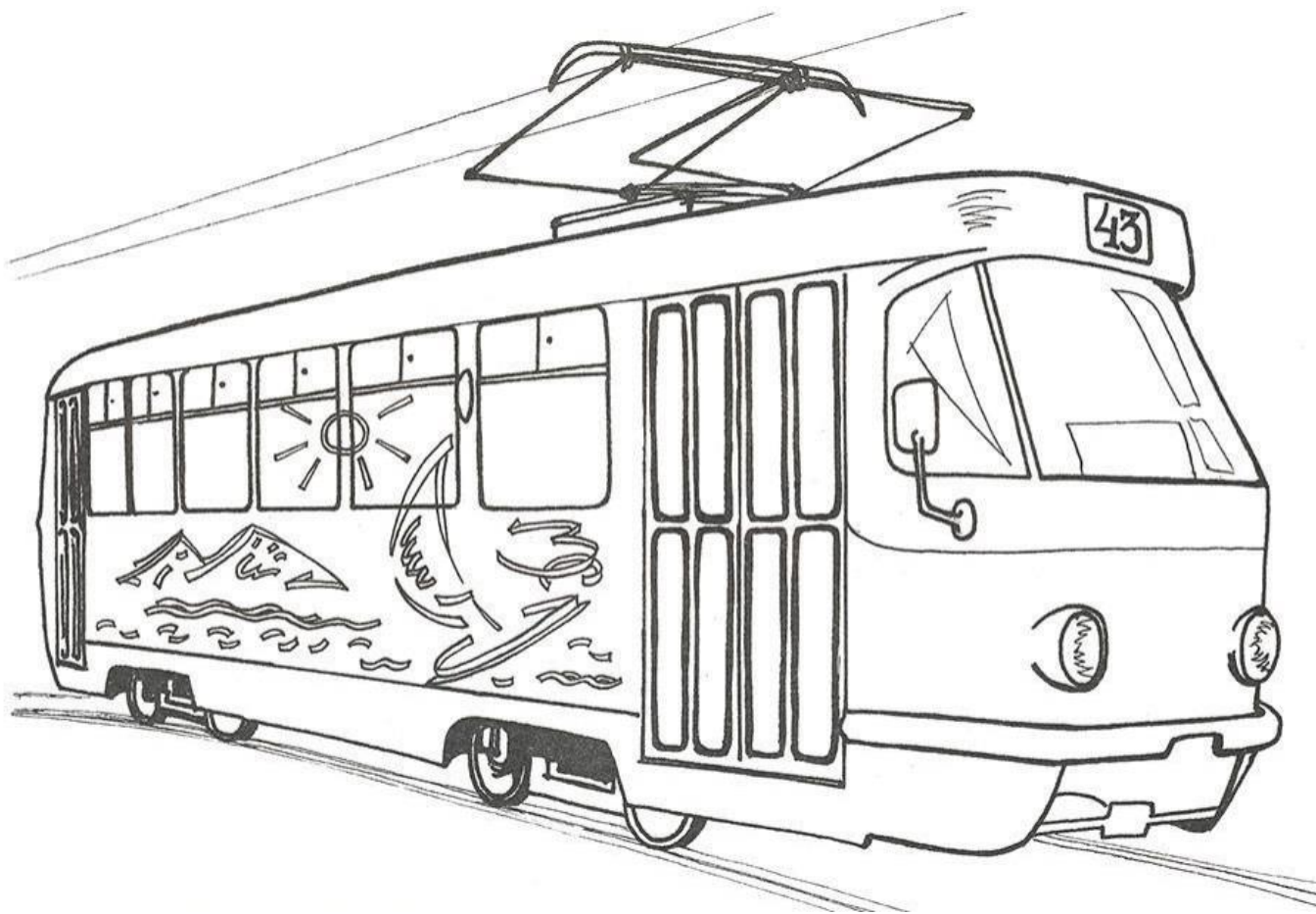
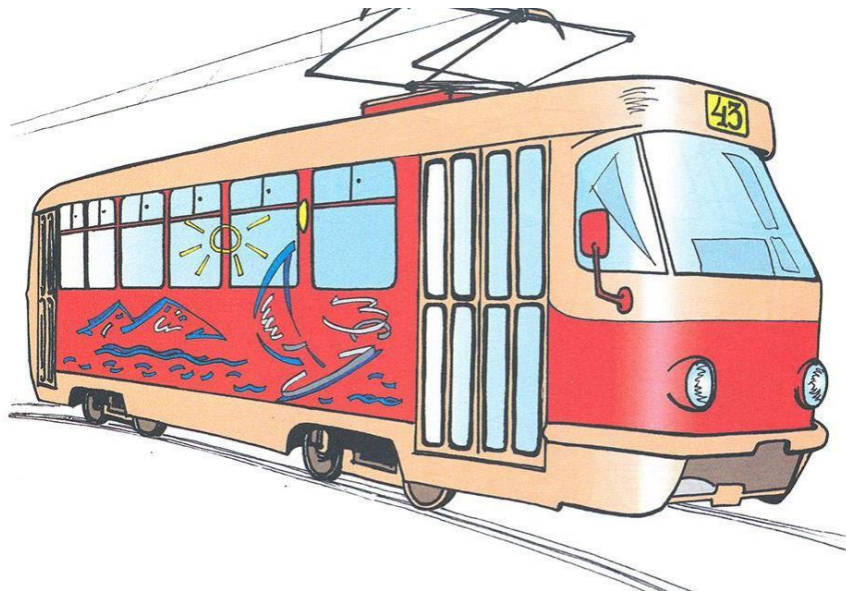

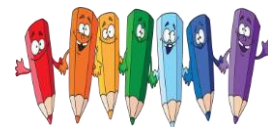

Транспорт

Задание:

- Что нарисовано на картинке? (*Автобус*).
- Назови вид транспорта. (*Пассажирский*).
- Раскрась по образцу.



kladrav.ru



Транспорт

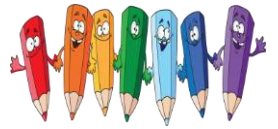

Задание:

- Что нарисовано на картинке? (*Корабль*).
- Назови вид транспорта. (*Водный*).
- Что перевозит корабль? (*Пассажиров, грузы*).
- Раскрась по образцу.

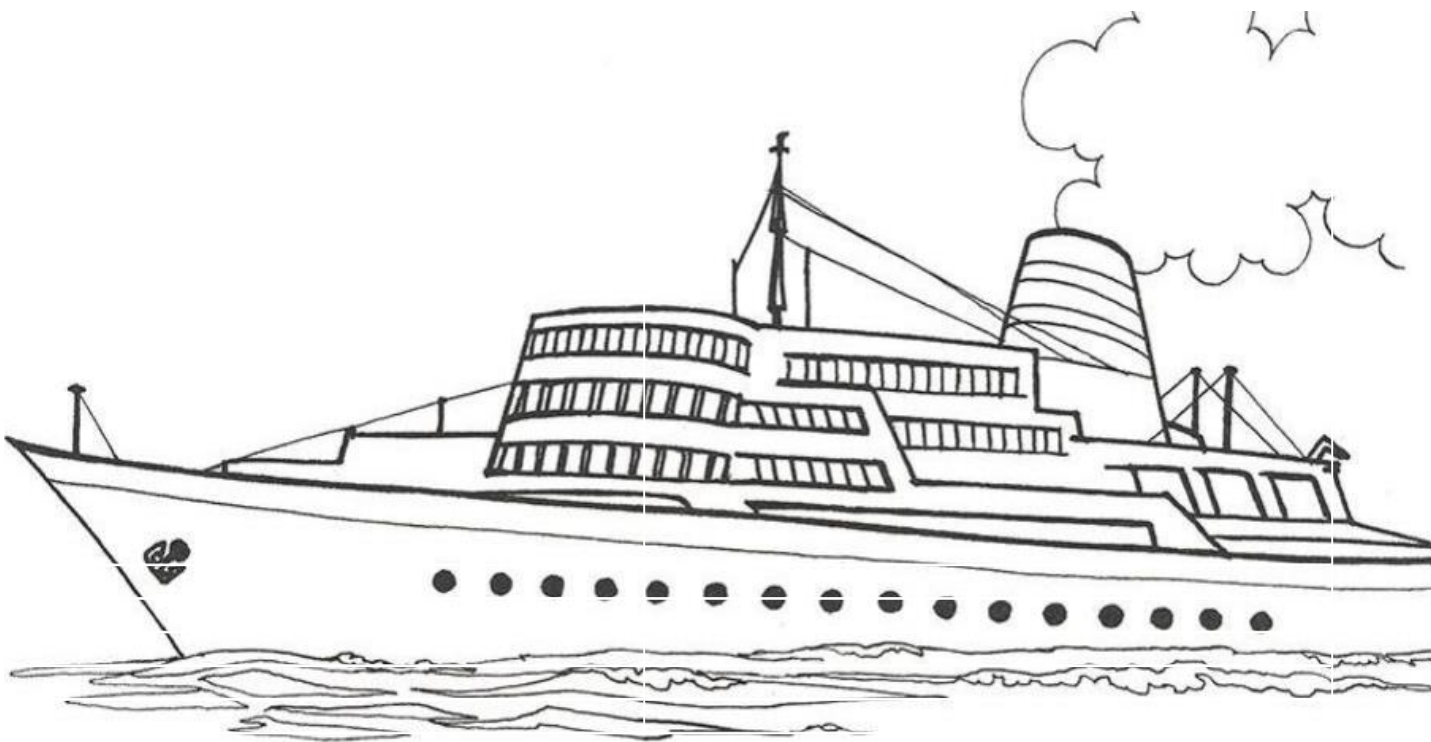
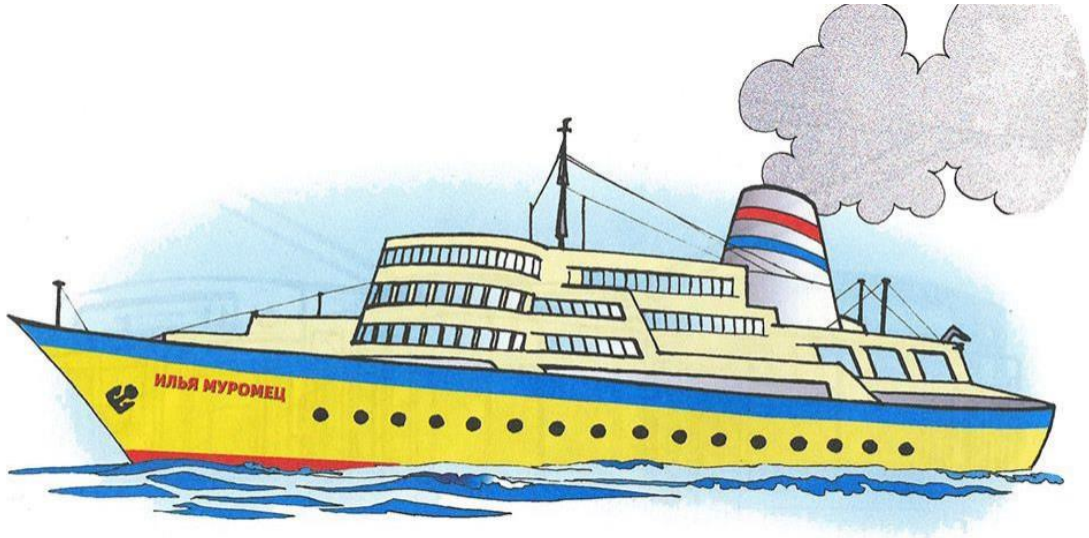

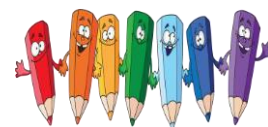

Транспорт

Задание:

- Назови транспорт. (*Автомобиль, троллейбус*).
- Обведи его по точкам и раскрась.

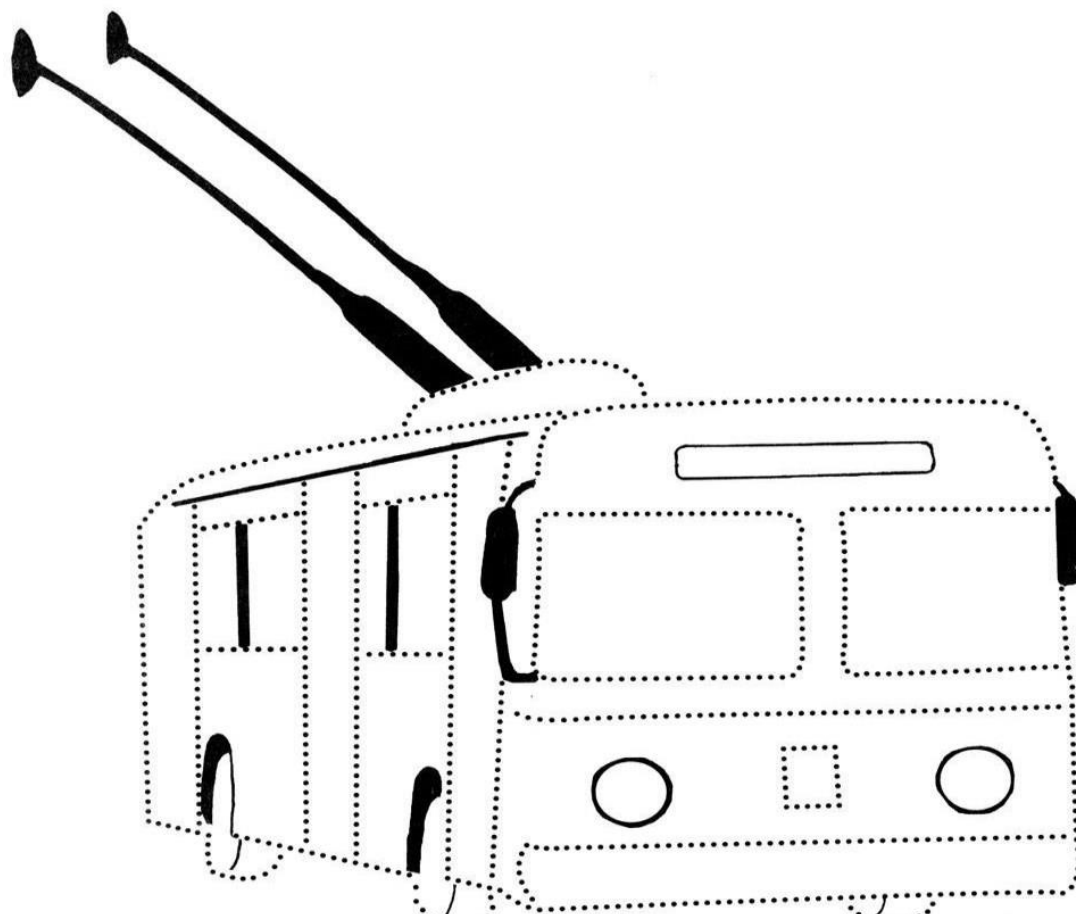
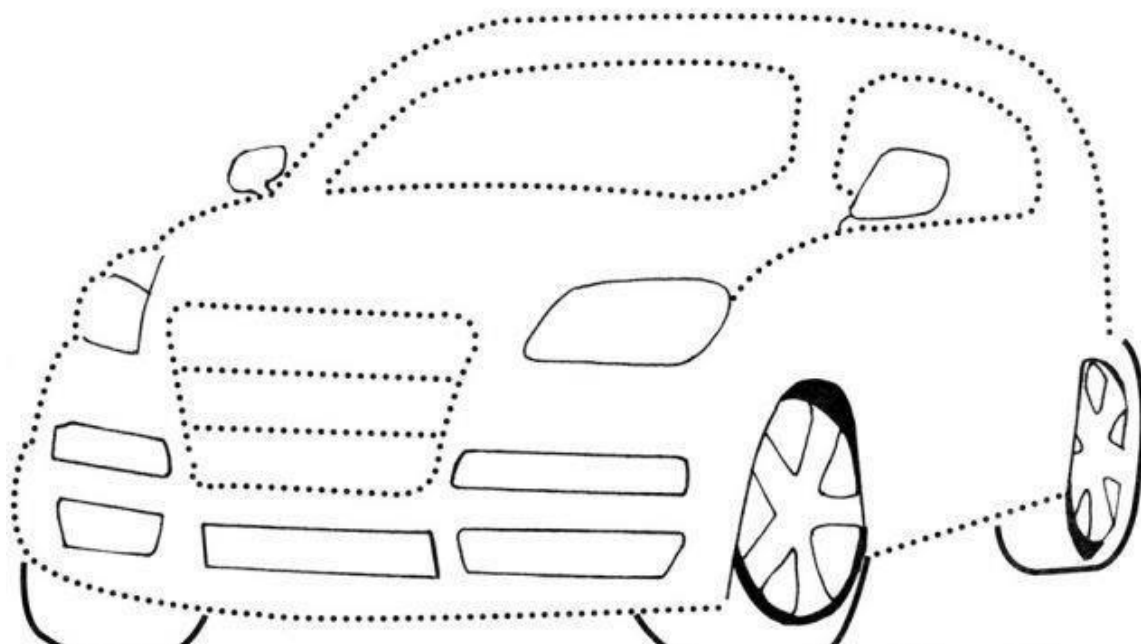

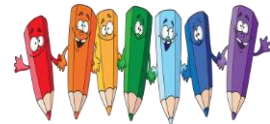

Транспорт

Задание:

- Что нарисовано на картинке? (*Трамвай*).
- Кого он перевозит?
- Назови вид транспорта. (*Пассажирский*).
- Обведи его по точкам и раскрась.

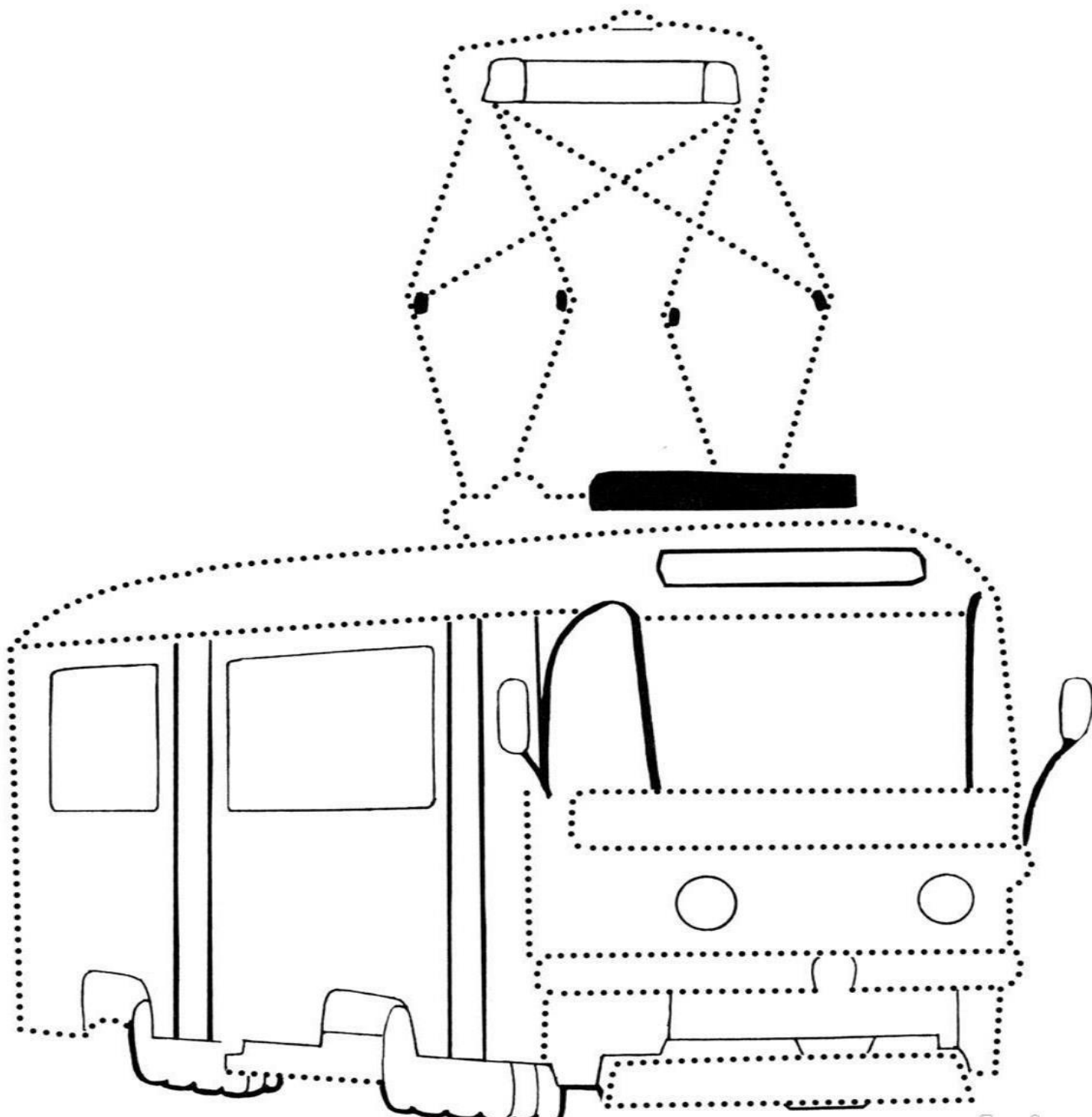

Транспорт

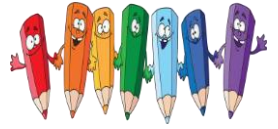

Задание:

- Что нарисовано на картинке? (*Самолет*).
- Назови вид транспорта? (*Воздушный*).
- Что он перевозит? (*Грузы, людей*).
- Обведи его по точкам и раскрась.

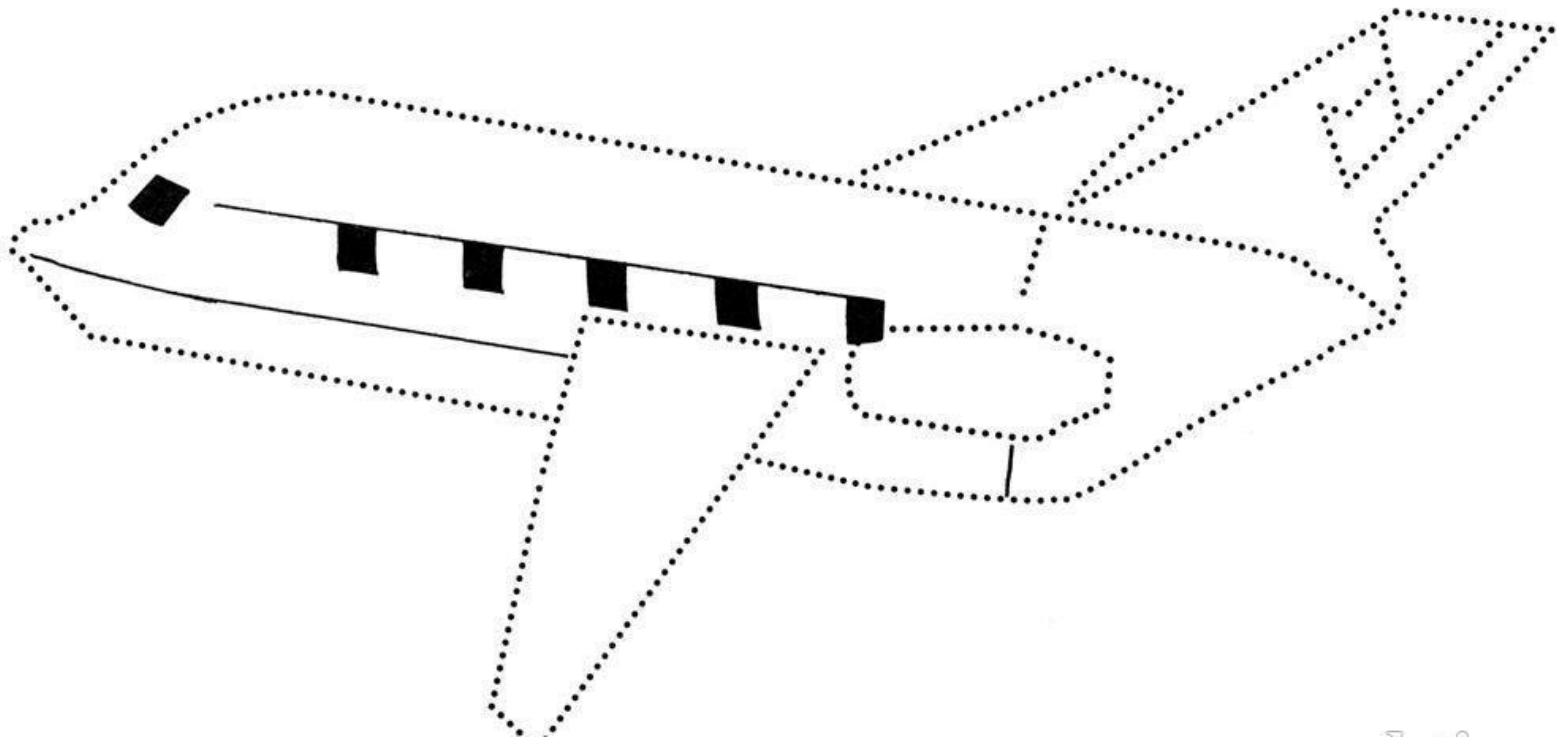

Транспорт

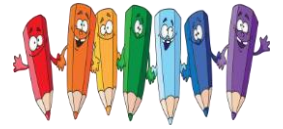

Задание:

- Что ты видишь на картинке? (*Корабль*).
- Назови вид транспорта? (*Водный*).
- Что он перевозит? (*Грузы, людей*).
- Обведи его по точкам и раскрась.

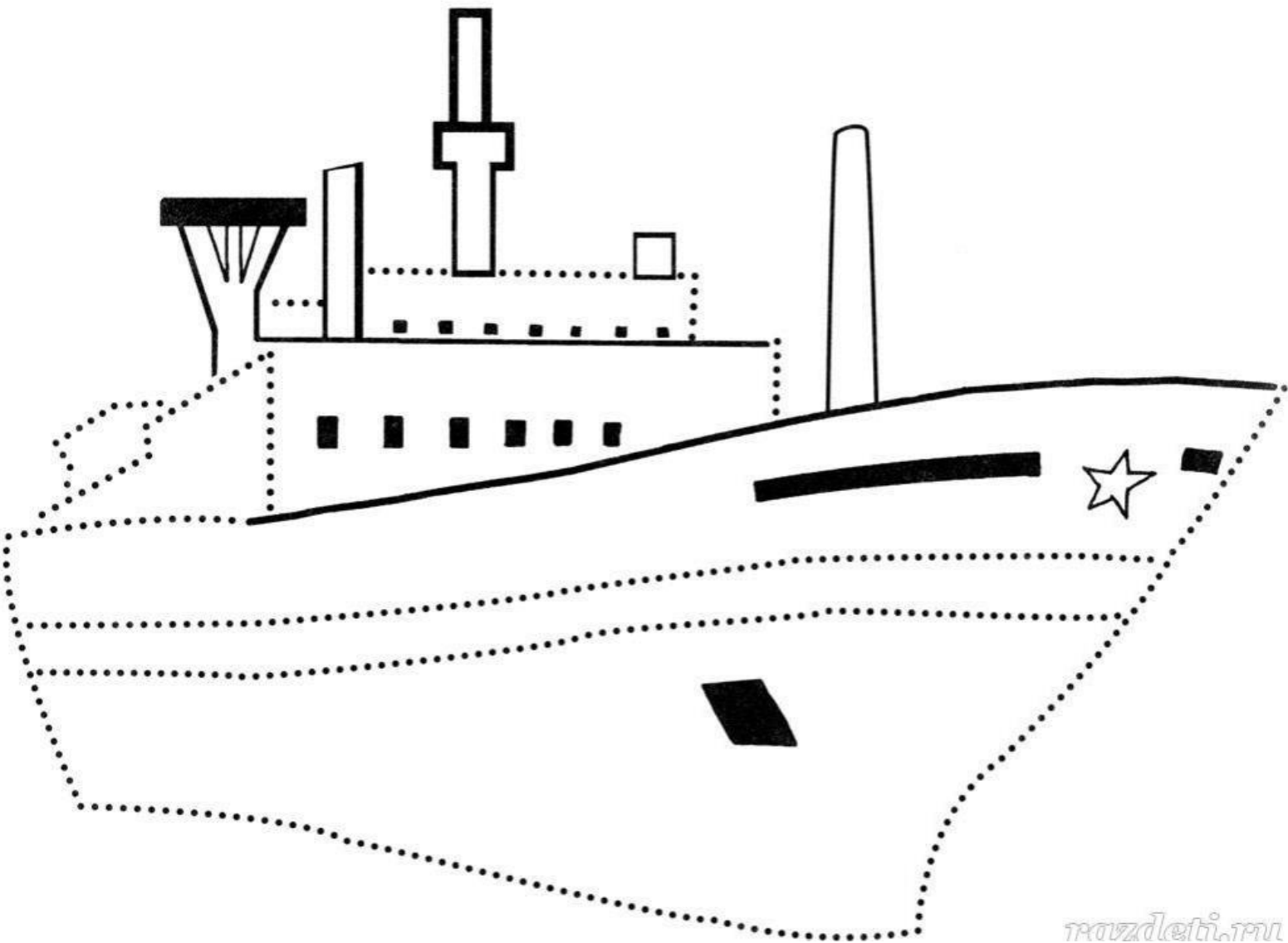

Транспорт

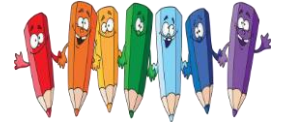

Задание:

- Что ты видишь на картинке? (*Грузовик*).
- Что он перевозит? (*Грузы*).
- Назови вид транспорта? (*Грузовой*).
- Из каких частей состоит грузовик? (*Колеса, кузов, кабина*).
- Обведи его по точкам.
- Раскрась.

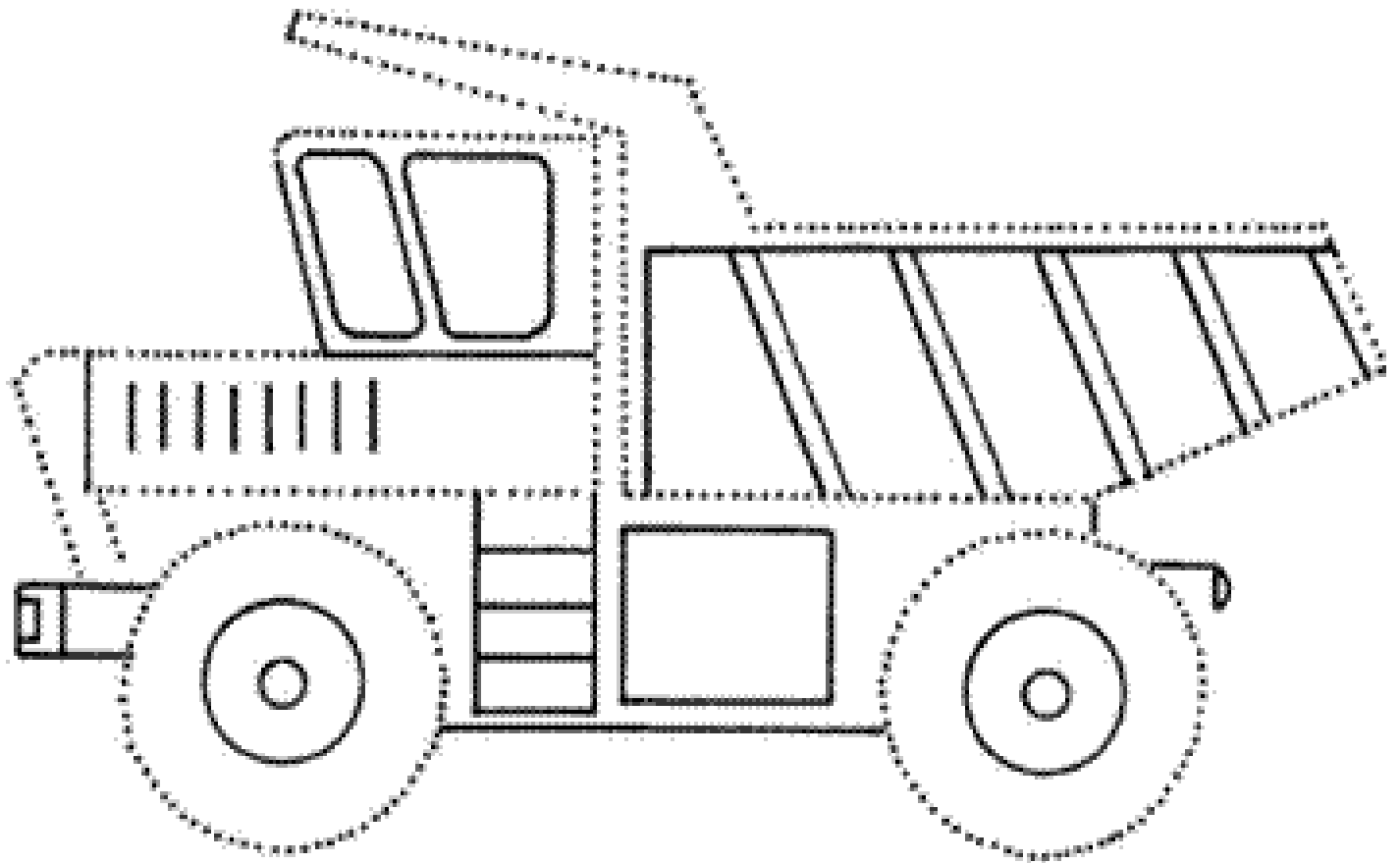



Найди пару

Задание: соедини линиями разного цвета одинаковые виды транспорта.

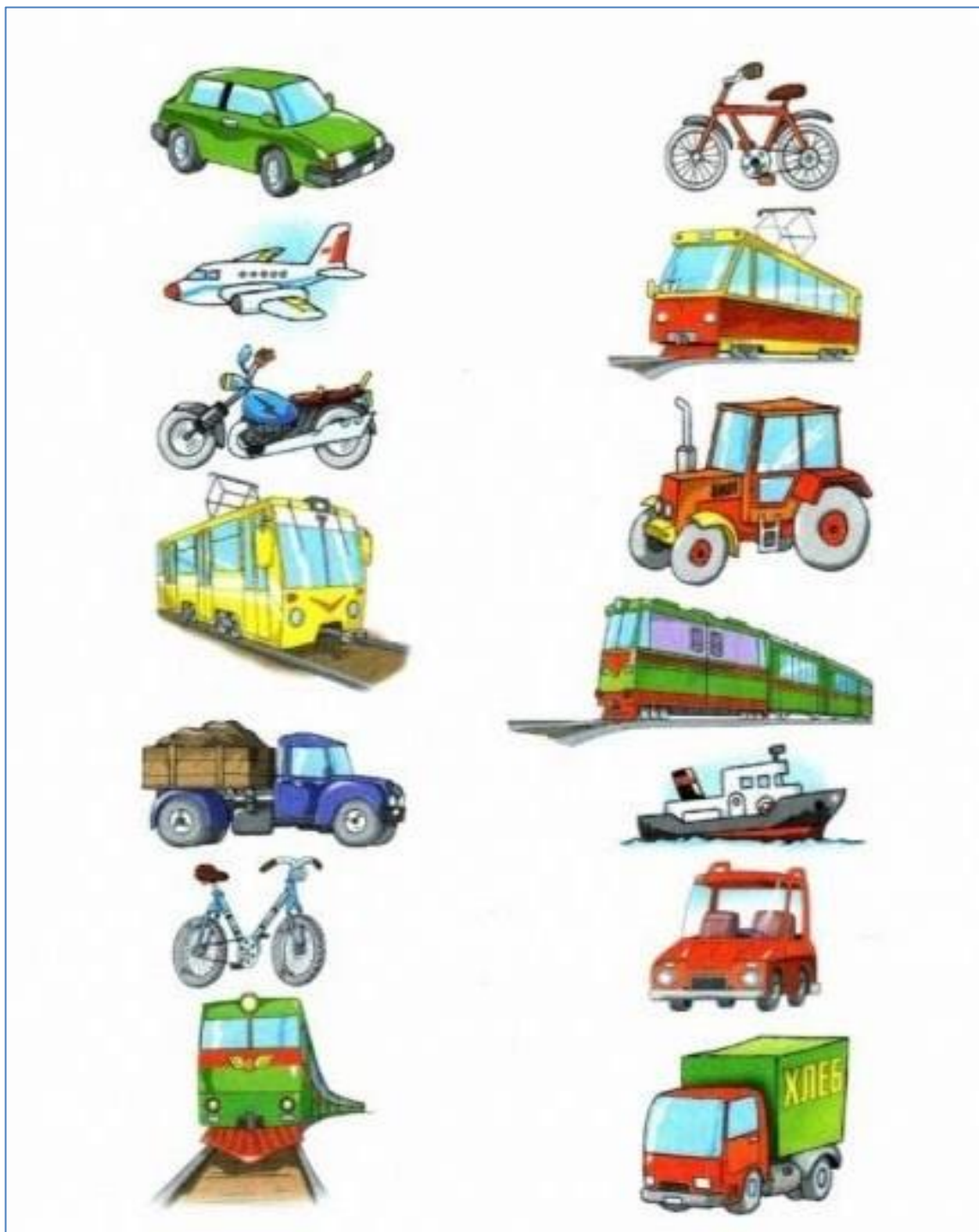



Чья тень?

Задание: соедини линиями транспортное средство и его тень.

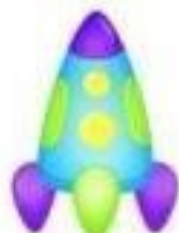



Транспорт людям помогает

Задание: помоги доктору, пожарному и полицейскому добраться до своих автомобилей, с помощью цветных карандашей.

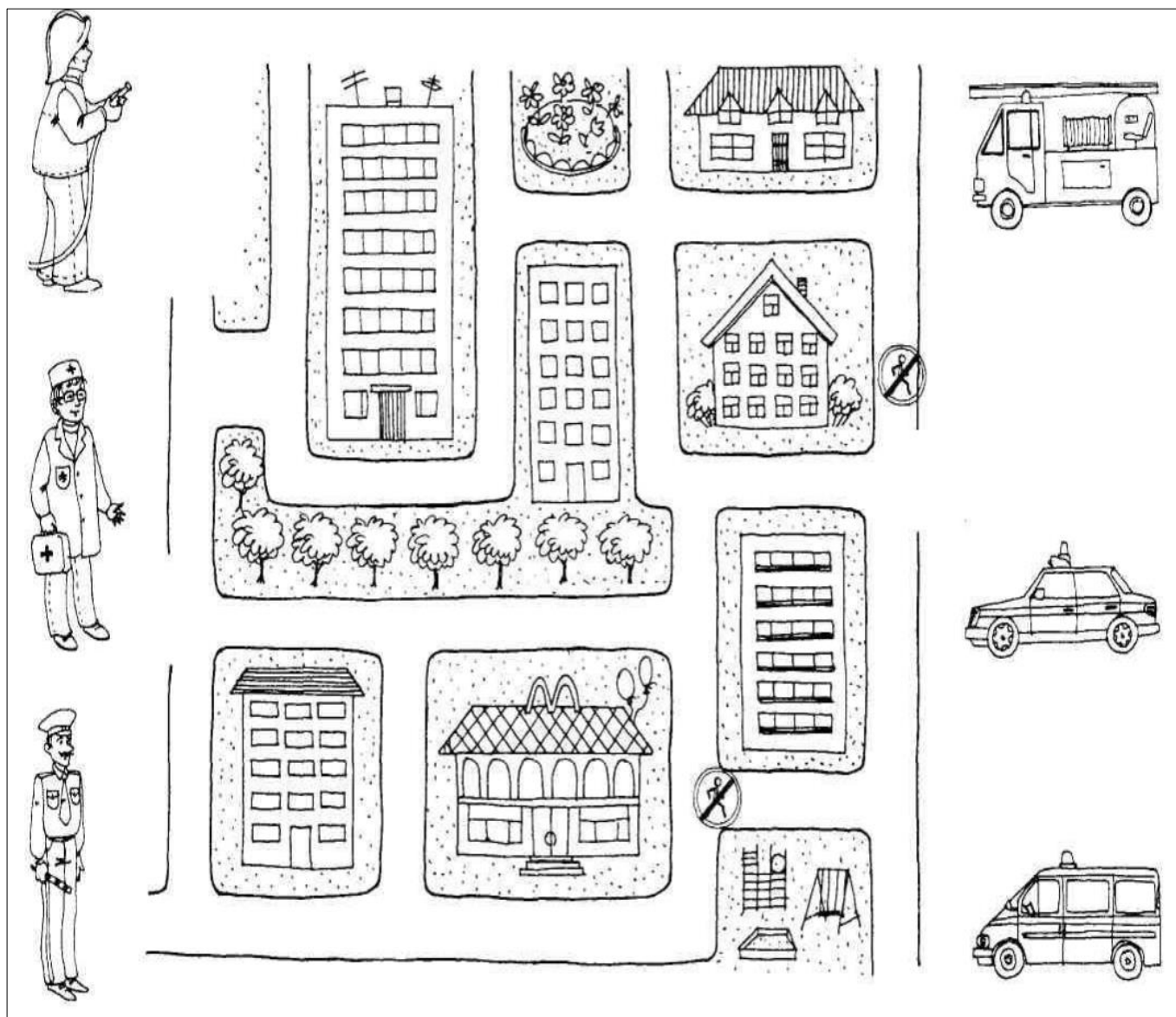

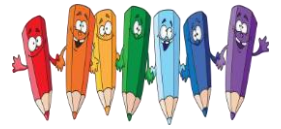

Дорожный знак «Осторожно, дети!»

Задание:

- Что ты видишь на картинке? (Дорожный знак).
- Как называется этот знак? («Осторожно, дети!»).
- Раскрась дорожный знак «Осторожно, дети!».



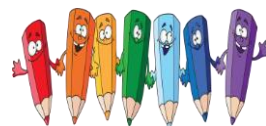

Дорожный знак «Пешеходный переход»

Задание:

- Что изображено на картинке? (*Дорожный знак*).
- Как называется этот знак? (*знак «Пешеходный переход»*).
- Что он обозначает? (*В этом месте можно перейти проезжую часть*).
- Раскрась дорожный знак «Пешеходный переход».



Дорожный знак «Подземный пешеходный переход»

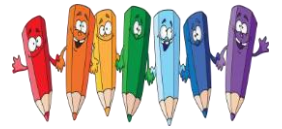

Задание:

- Назови, какой дорожный знак ты видишь? (*Знак «Подземный пешеходный переход»*).
- Что он обозначает? (*Здесь можно переходить проезжую часть по подземному пешеходному переходу*).
- Раскрась дорожный знак «Подземный пешеходный переход».



Пешеходный светофор»

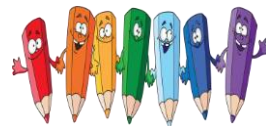

Задание:

- Что ты видишь на картинке? (*Светофор*).
- Для кого он предназначен? (*Для пешеходов*).
- Раскрась разрешающий сигнал светофора, который разрешает переход проезжей части.

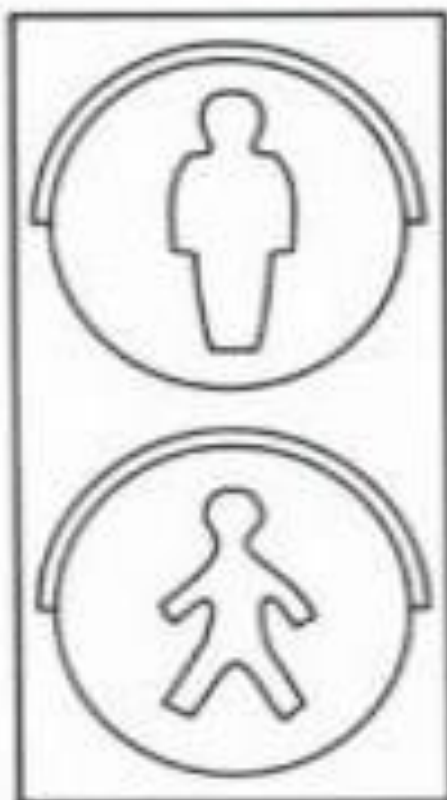



Транспортный светофор

Задание:

- Назови, какой светофор ты видишь на картинке? (*Транспортный*).
- Вспомни и раскрась последовательность сигналов транспортного светофора?

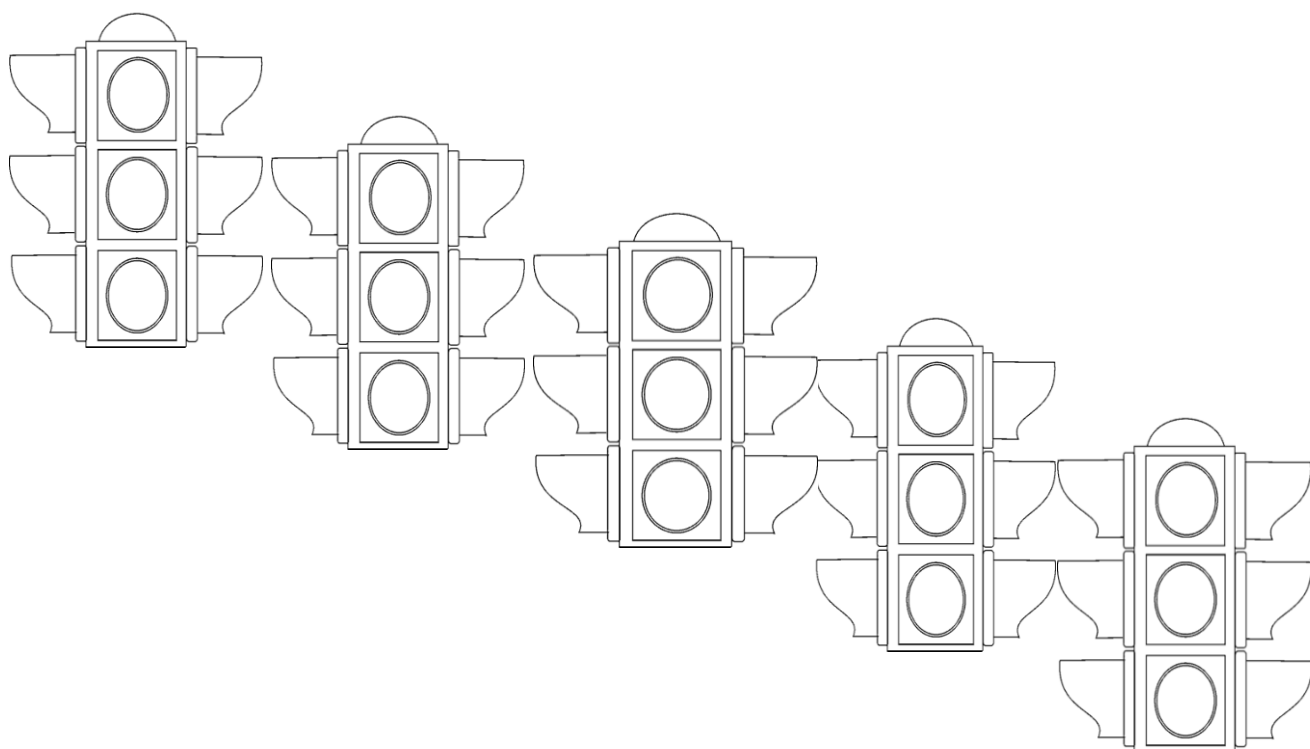



Транспорт

Задание:

- Назови транспорт. (*Паровоз, автомобиль, автобус, самосвал, грузовик*).
- Соедини линией автомобиль с его тенью.
- У какого автомобиля нет тени?

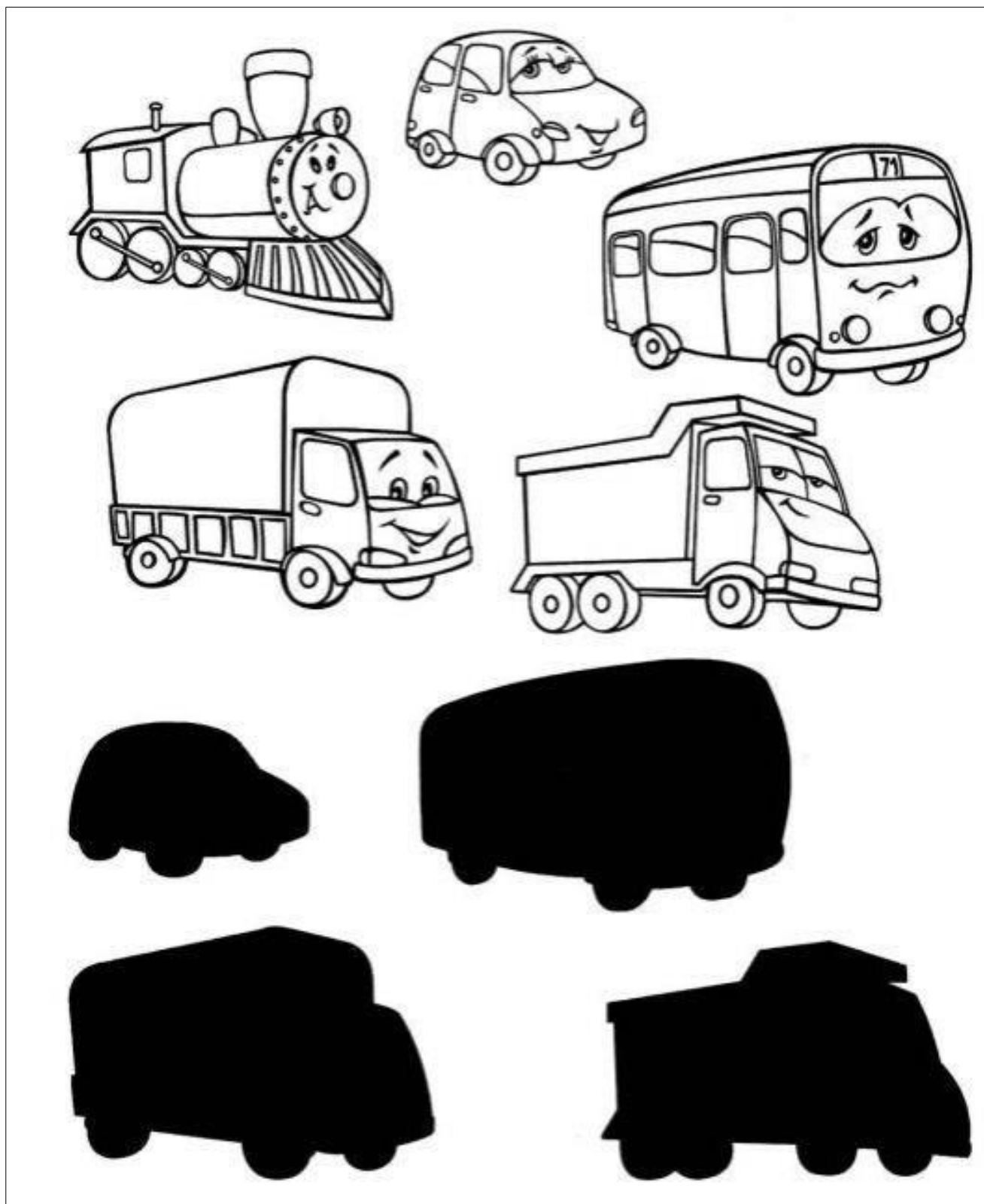



Какой транспорт «спрятал» художник?

Задание:

- Посмотри внимательно на картинку и найди транспорт, который спрятал художник.
- Какой это автомобиль: легковой или грузовой?
- Из каких частей состоит автомобиль? (*Кузов, кабина, колёса*).

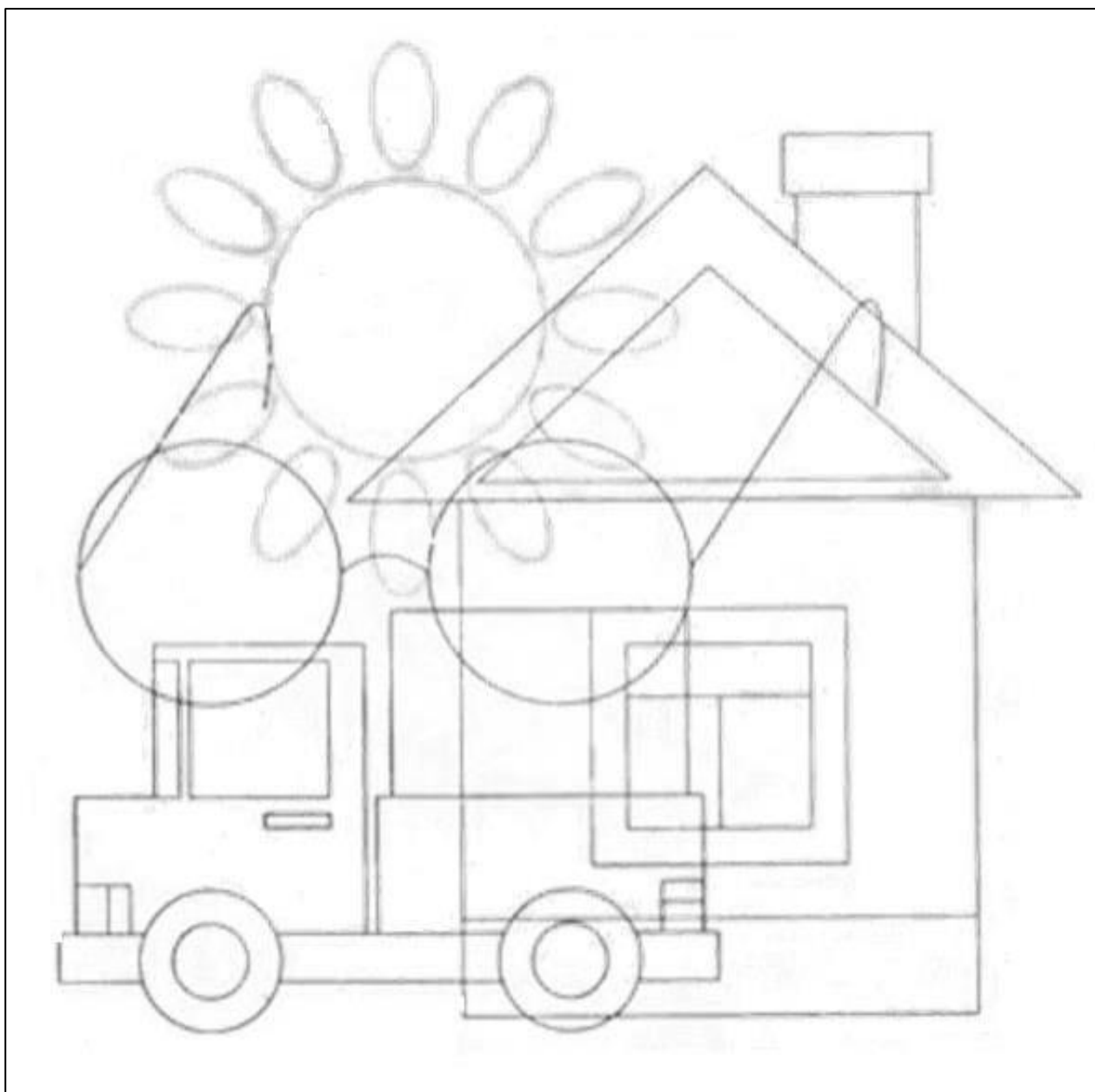

Поведение маленького пассажира

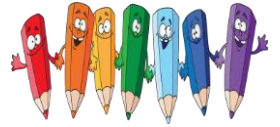

Задание:

- Что ты видишь на картинке?
- Как правильно вести себя в транспорте?
- Раскрась поручни.

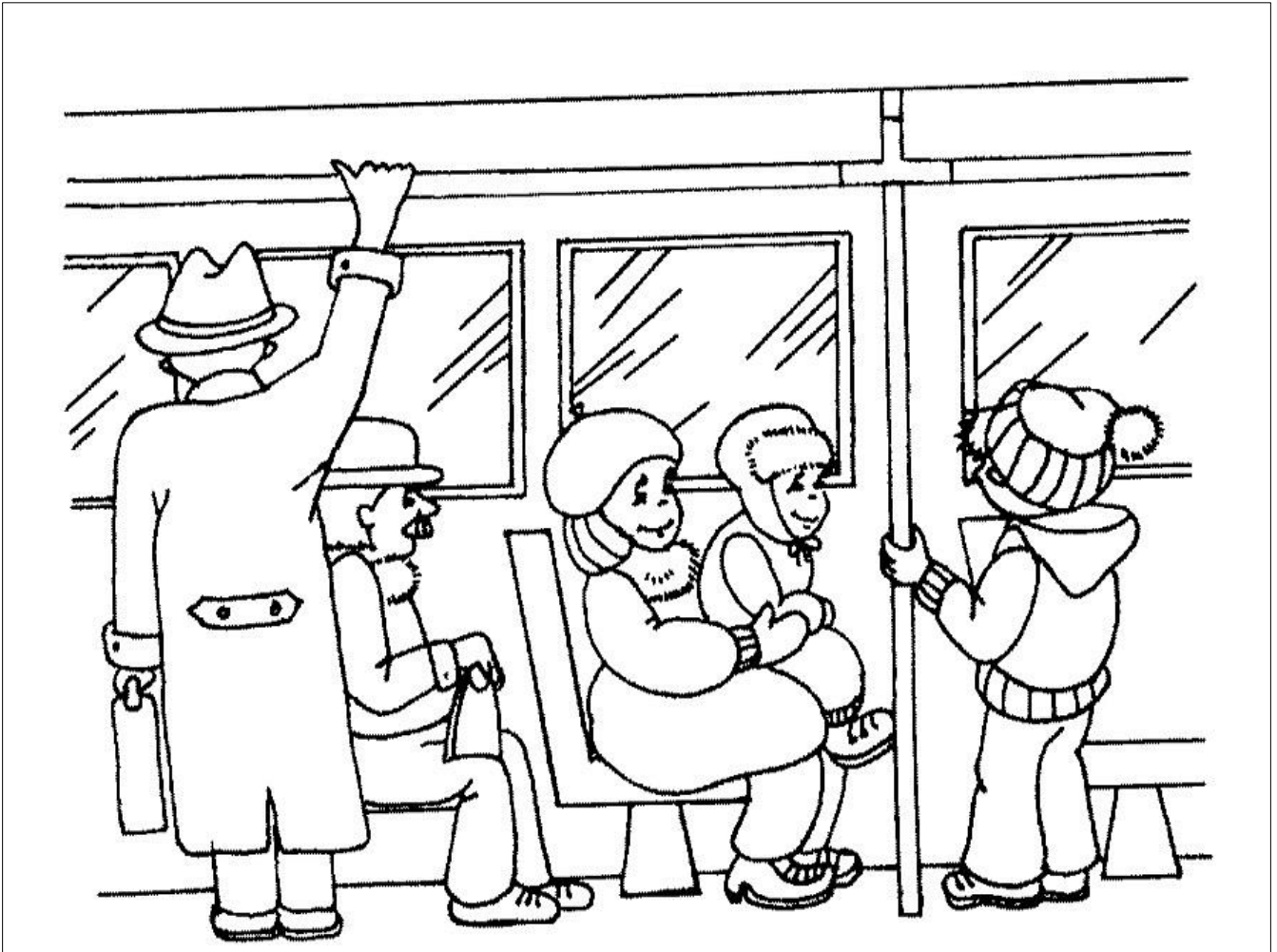

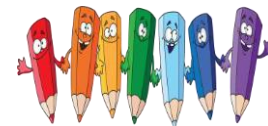

Задание:

- Что ты видишь на картинке?
- Как ты думаешь, можно ли играть на проезжей части?
- Где можно играть детям?
- Раскрась тротуар.

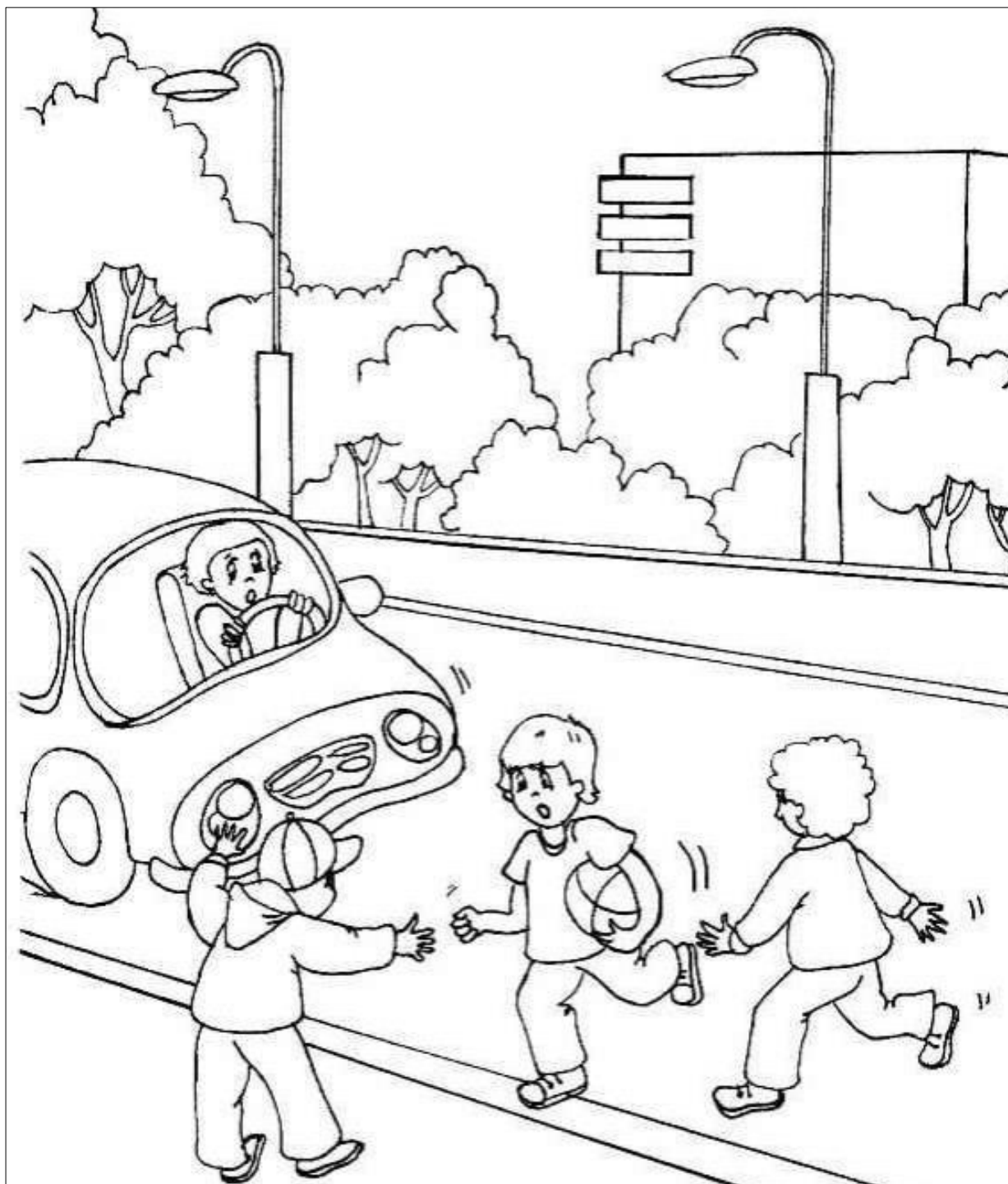

Поведение маленького пешехода

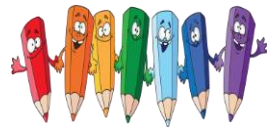

Задание:

- Что ты видишь на картинке?
- Как ты думаешь, можно ли кататься на санках у дороги? Почему?
- Где можно кататься?
- Раскрась проезжую часть.

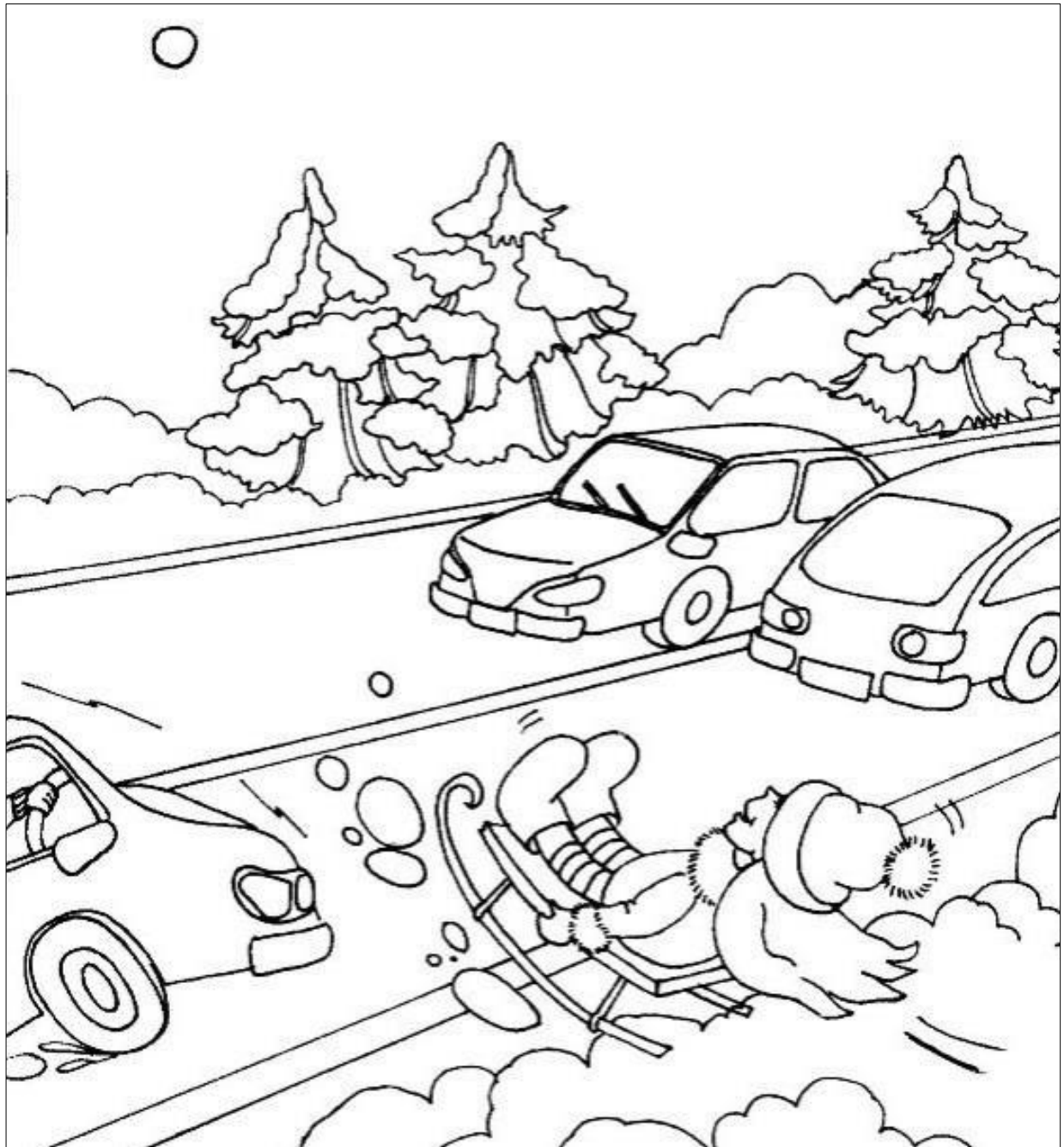

Безопасное поведение маленького пешехода

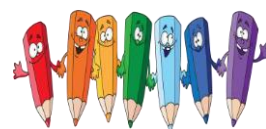

Задание:

- Что ты видишь на картинке?
- Как ты думаешь, правильно ли поступают дети?
- Раскрась того, кто правильно ведёт себя на проезжей части.

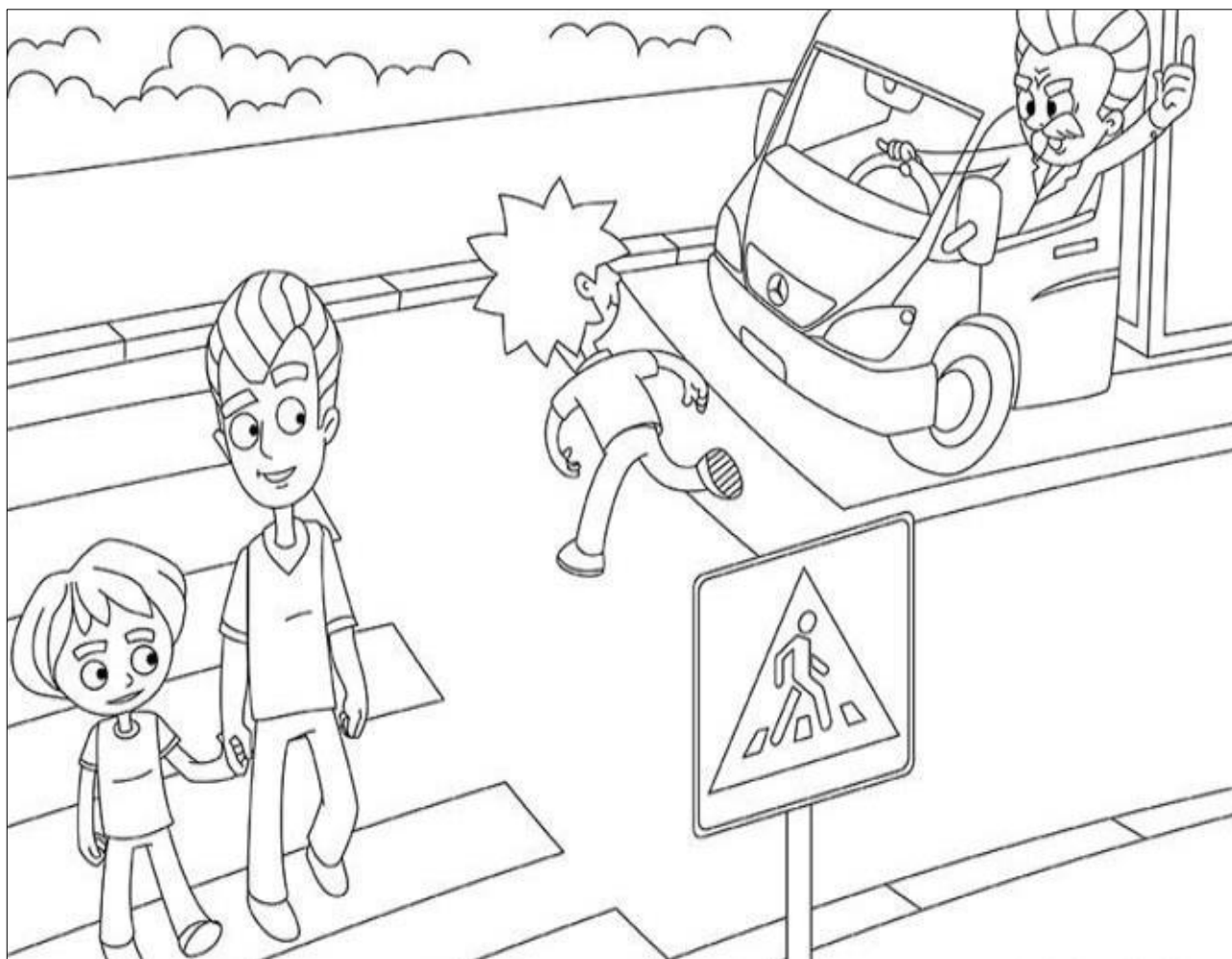

Подземный пешеходный переход

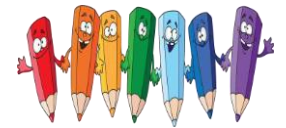

Задание:

- Что изображено на картинке?
- Почему переход называется «Подземный»?
- Почему этот переход считается самым безопасным?
- Раскрась знак «Подземный пешеходный переход».

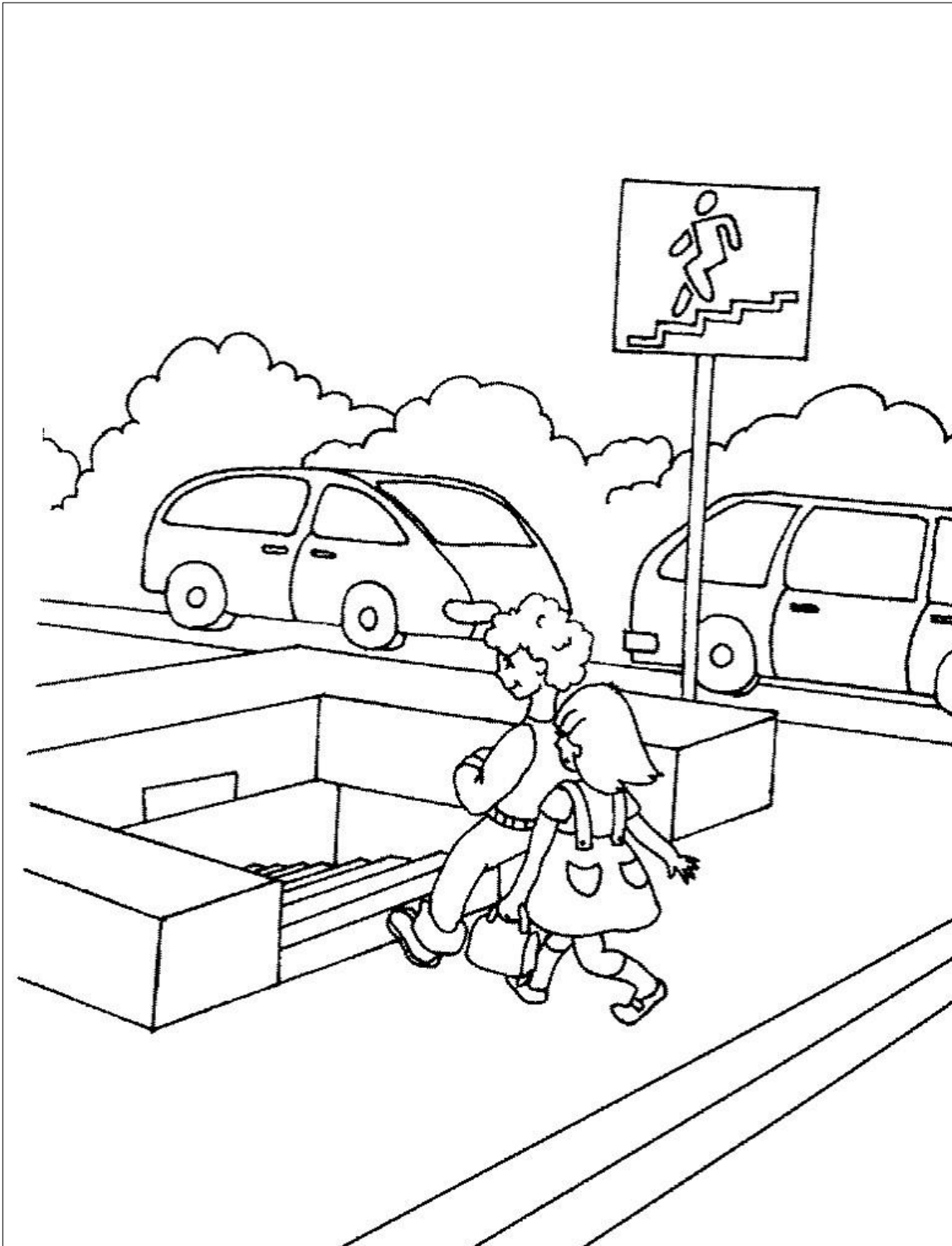



Пешеходный переход

Задание: раскрась сигнал светофора, при котором дети могут переходить проезжую часть.





Помоги специальному транспорту

Задание: помоги автомобилям доехать к месту назначения.

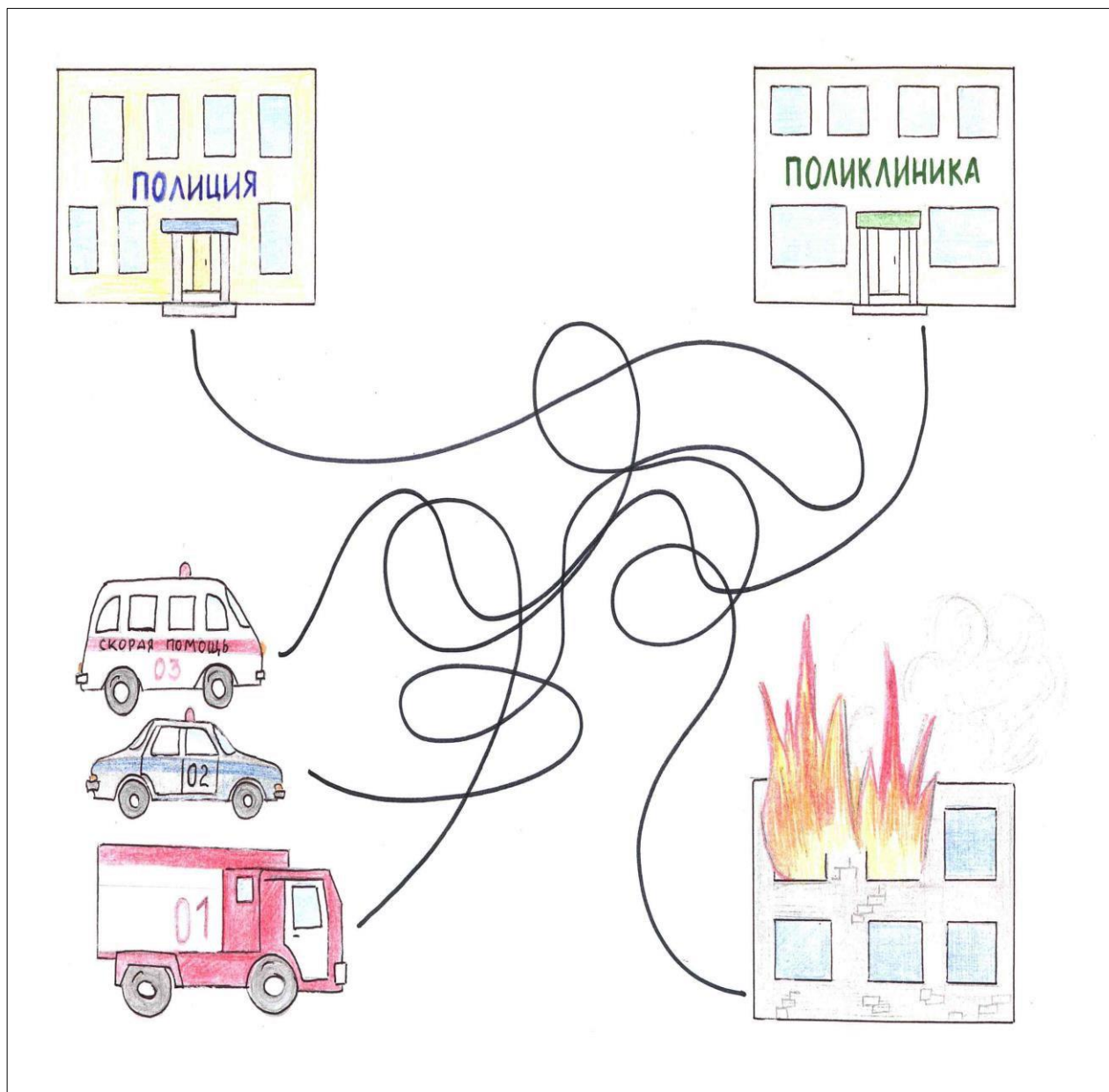

Безопасность в автомобиле

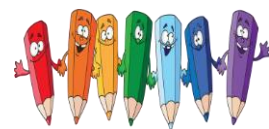

Задание: раскрась автокресло и ремень безопасности.





Знаки сервиса

Задание:

- Обведи знаки сервиса.
- Назови знаки сервиса. («Телефон», «Больница», «Пункт медицинской помощи», «Пункт питания»).

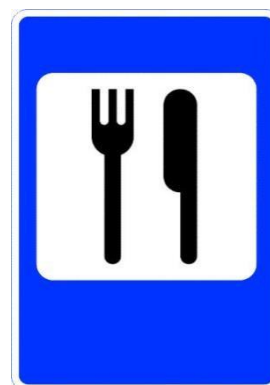



Запрещающие знаки

Задание:

- Красным цветом обведи знак «Движение пешеходов запрещено».
- Красным цветом обведи знак «Движение на велосипеде запрещено».





Расставь предупреждающие знаки

Задание: соедини линиями знак и картинку.



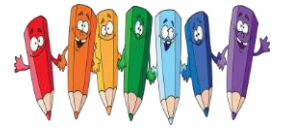

Регулировщик

Задание: раскрась регулировщика.



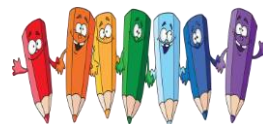

Найди легковой транспорт

Задание:

- Назови, какой транспорт нарисован на картинках? (*Самолёт, трактор, автобус, трамвай*).
- Раскрась картинки с изображением легкового транспорта.

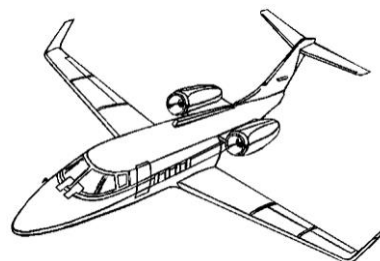
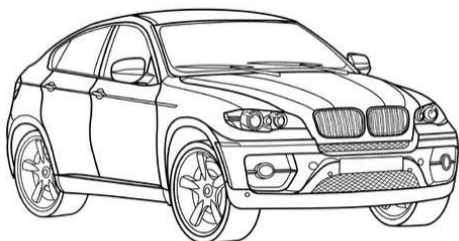
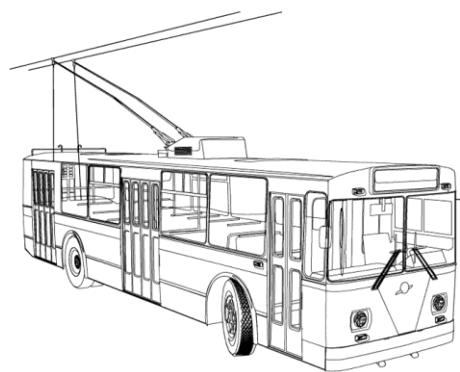
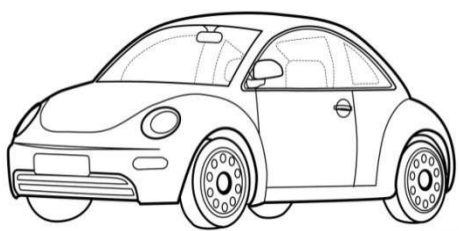



Виды транспортных средств

Задание:

- Обведи красным карандашом наземные транспортные средства.
- Обведи синим карандашом воздушные транспортные средства.
- Обведи жёлтым карандашом водные транспортные средства.

